

EINKAUFSWAGEN AVANT 65

Neuheit!

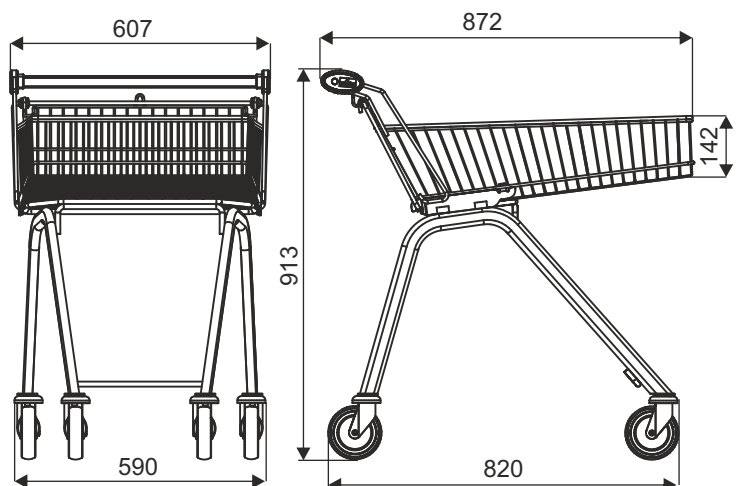

TYP	Avant 65
KORBVOLUMEN	65 l
TRAGKRAFT	65 kg
RADDURCHMESSER	125 mm
BESCHICHTUNG	verzinkt + thermisch gehärteten Lack
PARKABSTAND	245 mm



Der Einkaufswagen hat in der Standardversion die Standardräder. Optionales Zubehör (u.a. Räder auf Fahrsteige oder mit Bremse, Pfandsystem, Logo und andere Ausrüstung) erfordert separate Vereinbarung.

NAME DES PRODUKTS	BESCHICHTUNG	INDEX
Einkaufswagen Avant 65	verzinkt + Lack	919-351-525

W1 EINKAUFSWAGEN