

## WÓZEK SKLEPOWY CLASSIC 140M



TYP	Classic 140M
POJEMNOŚĆ KOSZA	140
NOŚNOŚĆ	190 kg
ŚREDNICA KOŁA	125 mm
POKRYCIE	cynk galwaniczny + lakier utwardzany termicznie
ODLEGŁOŚCI PARKOWANIA	265 mm

W wersji standardowej wózek posiada koła zwykłe. Opcjonalne akcesoria (m.in. koła na chodniki ruchome lub z hamulcem, zamek na monety, grafika z logo i inne wyposażenie) wymagają odrębnych ustaleń. Uchwyt na tekstylia jest w opcji.

**Uwaga:** W przypadku zastosowania kół na chodniki ruchome, nośność wózka wynosi 130 kg.

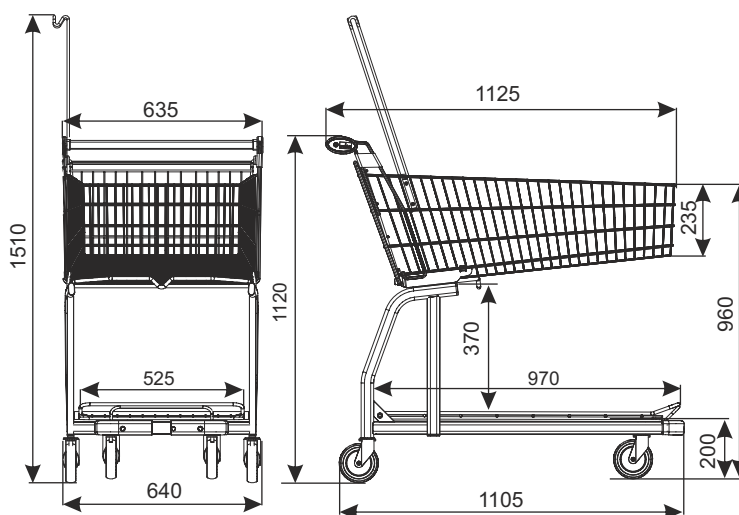

NAZWA WYROBU	POKRYCIE	INDEKS
Wózek sklepowy Classic 140M	cynk galwaniczny + lakier	919-351-176
Uchwyt na tekstylia do wózka 140M (wyposażenie opcjonalne)	cynk galwaniczny + lakier	919-351-172

### W1 WÓZKI SKLEPOWE

DAMIX Sp z o.o. ul. Bohaterów Czerwca 1956r. nr 3; PL - 87-500 Rypin  
tel. +48 54 280 45 54; fax +48 54 280 45 40; e-mail: damix@damix.pl; handel@damix.p, www.damix.pl

Wszelkie prawa zastrzeżone  
05 03 2018

Projekt jest współfinansowany ze środków Europejskiego Funduszu Rozwoju Regionalnego w ramach Regionalnego Programu Operacyjnego Województwa Kujawsko-Pomorskiego na lata 2007-2013 oraz ze środków budżetu państwa.