

## CONTAINER AUF RÄDERN 615X650X860 (IN-OUT KORB)

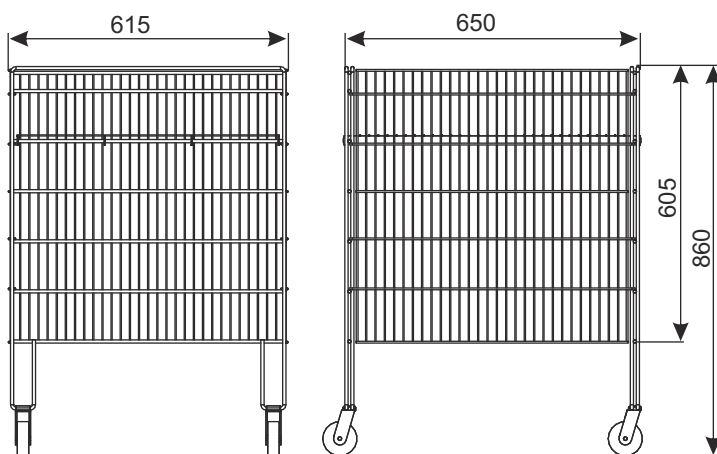

In-out Korb dient zur Ausstellung und zum Verkauf verschiedener Produkte. Es hat ein leichtes und handliches Design, Räder, höhenverstellbarer Boden. Die Konstruktion erlaubt für Zusammenlegen, so dass dieser wenn nicht genutzt keine überflüssige Lagerfläche einnimmt.

Der Container findet sowohl in Geschäften, Lagern und Tankstellen, wie auch im Büro Anwendung.

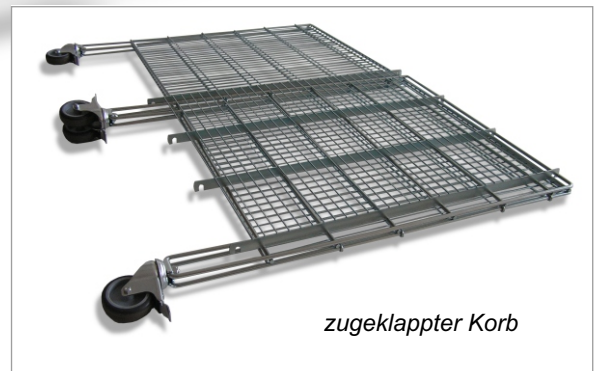

**Beschichtung:** Verzinkt + Lack.

**Technische Daten:** Die Konstruktion aus Draht. Fachboden aus Draht verstärkt mit Flachleisten; höhenverstellbarer Boden; Lenkrollen Ø 75 mm, mit Bremsen 4 Stück.

**Zulässige Belastung:** ca 60 kg (unter der Annahme gleichmäßige Verteilung der Ware).

NAME DES PRODUKTS	BESCHICHTUNG	INDEX
Container auf Rädern 615x650x860 (In-Out Korb)	verzinkt + Lack	919-350-799

### E1 DRAHTISCHEN, SCHLAGERKÖRBE